

KICKER®

19421331

Designed for 2022 and newer GMC Hummer EV



Tools Needed:

- *Torx T15 Driver
- *Torx T30 Driver
- *10mm Socket
- *Ratchet
- *Phillips Screwdriver
- *Pry Tool

©2026 Stillwater Designs
19421331-20260528
Pat. No. US 11,242,097 B1

1. Open the tailgate and the step. Remove the 12 screws securing the tailgate protector and remove. Remove the six bolts (not re-used) securing the step and rotate the step forward to rest on the tailgate. Remove the rubber cap in the center of the tailgate indicated by the arrow and remove the 8mm nut.

Fig 1



2. Remove the two plastic cover panels. Some vehicles may be equipped with a light kit in each of the panels. If equipped with lights, the lights will be reinstated into the Kicker speaker baffle later. Fig 2

Note: Light kits (GM part number: 84347814) can be purchased separately from any GM dealership.

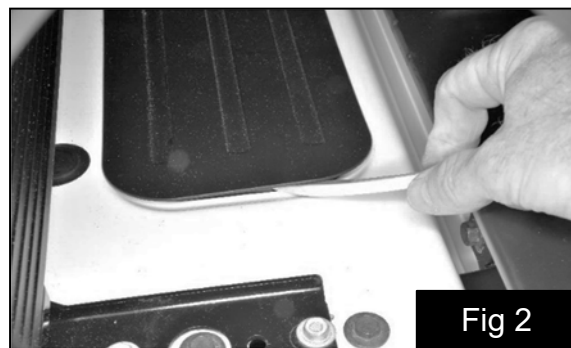

3. Remove the wire retainers indicated. Fig 3



4. Install the supplied threaded clips. Fig 4
5. Install the amplifier mounting bracket through the hole on the right side of the tailgate. While holding the bracket at a slight angle, as indicated in Fig 5, work the right two mounting tabs and tilt switch through the tailgate opening. Once the first two mounting tabs and tilt switch are inside the tailgate, rotate the bracket clockwise and lower the left side of the bracket into the tailgate. Work the amplifier mounting bracket under the factory wire harness and slide the bracket toward the left until the mounting holes line up with the previously installed threaded clips. Re-install the 8mm nut and rubber plug removed earlier.

Note: Scan the QR code for amplifier bracket installation video.

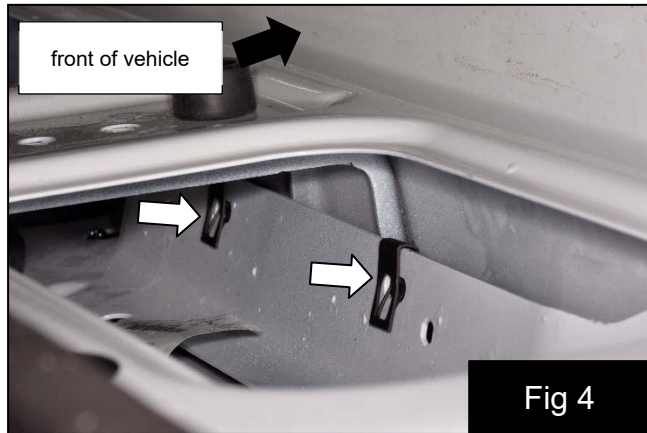

6. Install the provided M6 bolts to secure the front tabs of the mounting bracket to the threaded clips. Re-install the wire harness retainers removed earlier. Fig 6
7. Install the amplifier onto the amplifier bracket with the supplied screws (short screws x 4). Fig. 7
8. Connect the amplifier harness to the amplifier and the four-pin connector to the tilt switch attached to the amplifier bracket. Insert the plastic wire retainer into the holes provide in the amplifier bracket. Fig.7 Route the harness along the factory harness toward the passenger side of the tailgate.

Note: *The tilt switch is designed to turn the speaker system off when the inner tailgate is not in the fully down position. Failure to make this connection or attempting to bypass this switch will result in a constant drain on the vehicle battery. Likewise, any cutting, splicing or any other modifications made to the amplifier harness will immediately void the warranty.*



9. Fold the inner tailgate section down and snap loose the plastic hinge cover on the passenger side to aid in harness routing. Fig 8
10. Disconnect the negative battery cable.
11. Remove the rear plastic under-chassis cover by first removing the 21 fasteners indicated by the arrows. Next, remove the 6 hidden fasteners indicated by the circles. These fasteners are accessed through holes in the surrounding panel. Finally, remove the three plastic retainers and remove the under-chassis cover. Fig 9

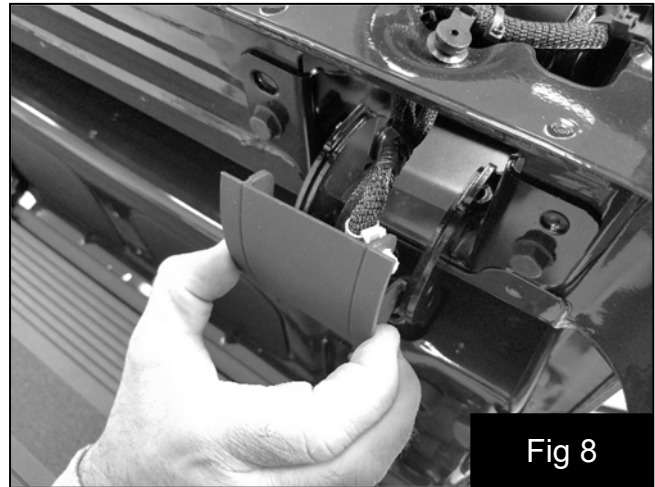

Fig 8

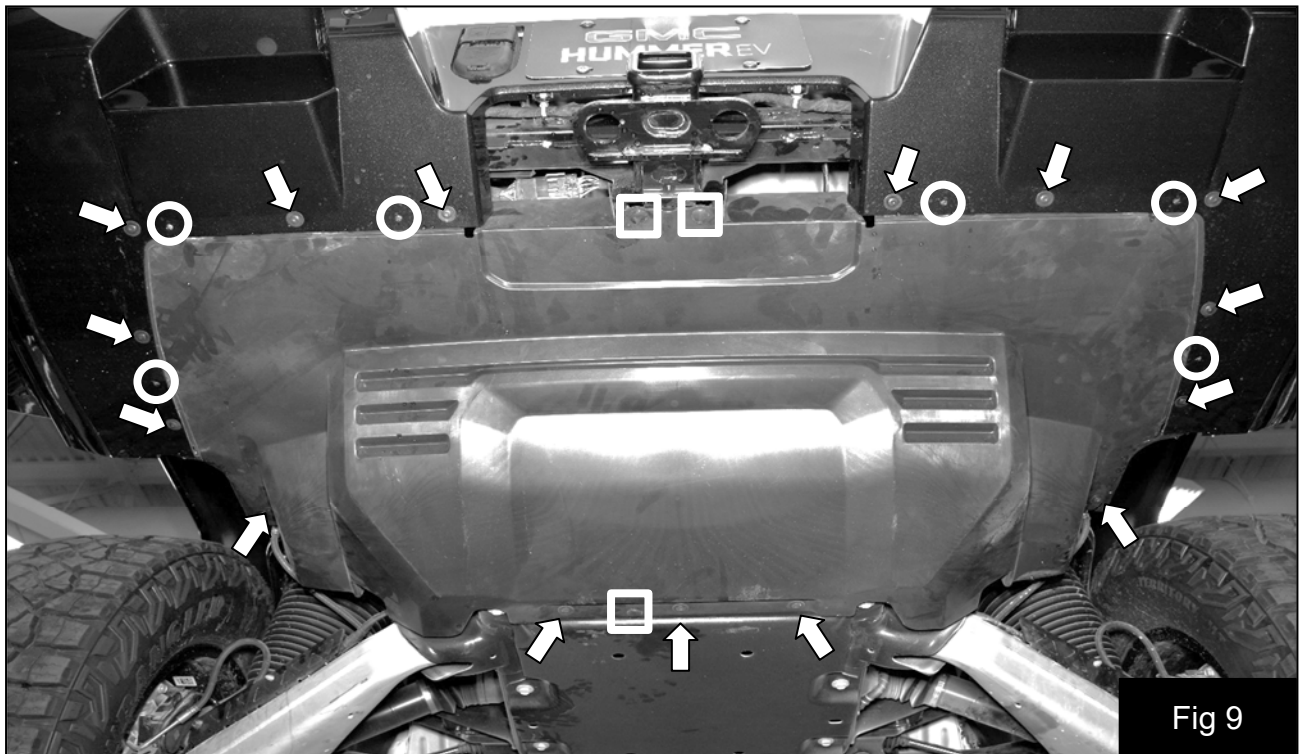

Fig 9

12. Continue to route the amplifier harness along the factory harness to the underneath side of the chassis near the back side of the trailer connector. Secure amplifier harness to factory harness with supplied wire ties. Fig 10

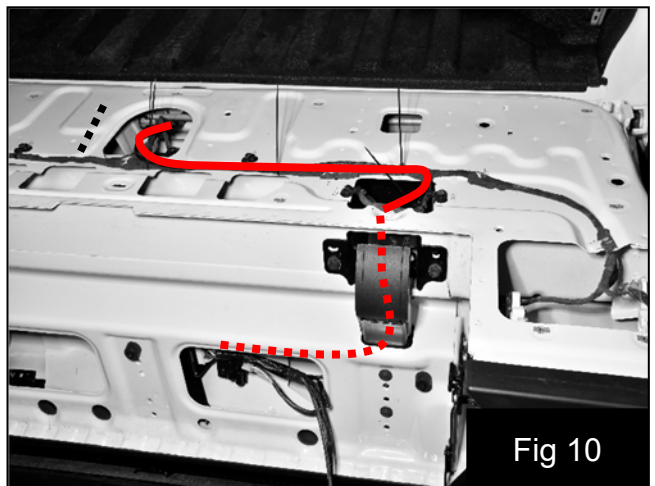

Fig 10

13. Disconnect the trailer connector and install the T-harness between the trailer connector and the factory harness. Connect the two-pin connector of the T-harness to the amplifier harness. Fig 11&12

Note: Apply dielectric grease to all three of the T-harness connectors before installation.

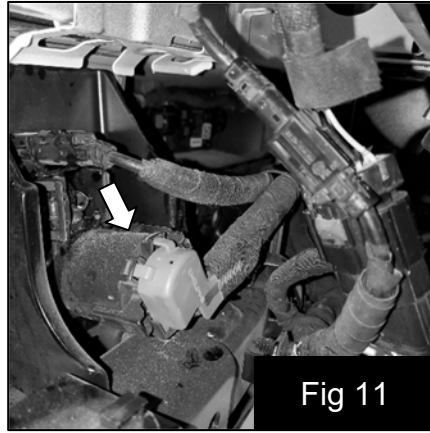

Fig 11

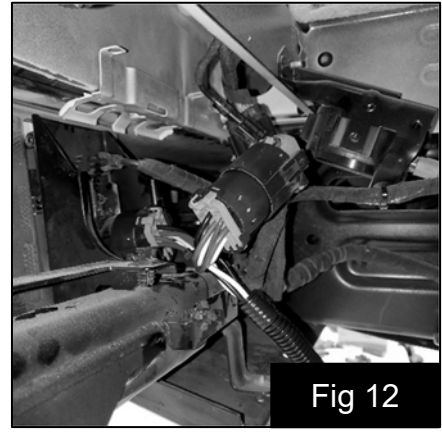

Fig 12

14. Connect the two-pin amplifier harness connector to the two-pin T-harness connector
15. Remove lights (if equipped) from factory cover panels and install into the speaker baffle.

Note: Lights are keyed and can only be installed one way. Do not force light into speaker baffle incorrectly.

16. Lay a towel on the tailgate step to avoid scratching the face of the speaker baffle and connect the speaker wires to the speakers. Next, install the foam strips as shown in Fig 13. Use the measurements shown to place the shorter sections, and then place the longer sections between the short sections and against the edge of the speaker baffle.

Note: There are two different size connectors. Make sure the large connector is connected to the large speaker terminal and the small connector is connected to the small speaker terminal.

Note: Make sure the speaker terminals are properly inserted into connectors. It is possible for the speaker terminal to be inadvertently inserted between the metal connector and the plastic insulator.

Note: The foam strips provided are longer than necessary and need to be cut to fit.

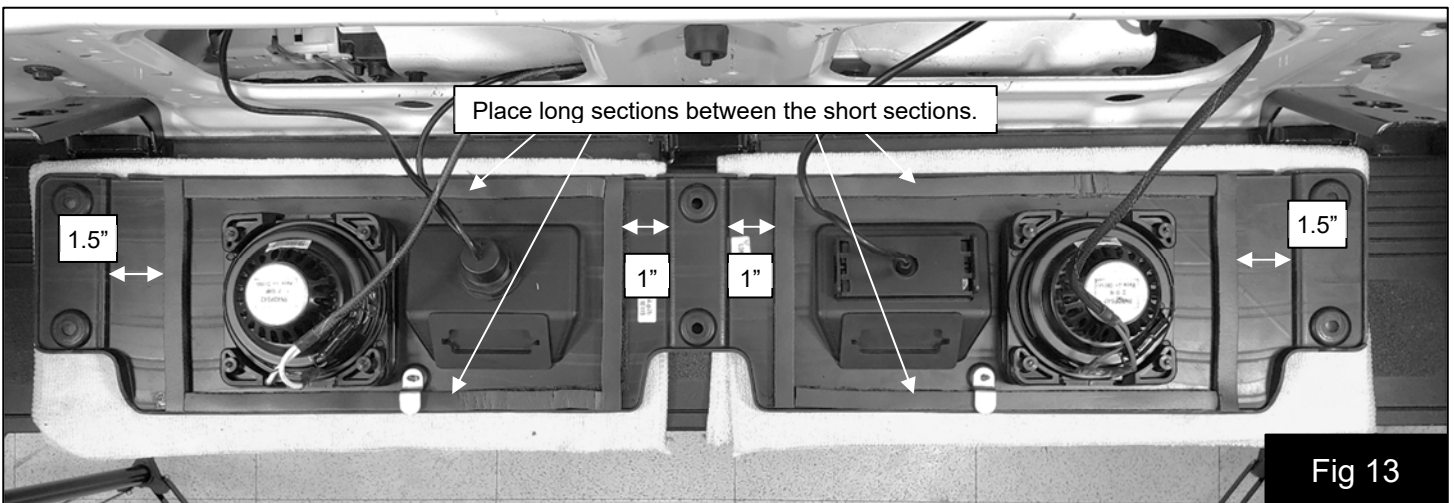

Fig 13

- 17. Connect the controller to the amplifier and secure by turning locking ring clockwise until finger tight. Secure with wire ties Fig 14
- 18. Connect the 1/8-inch jack to the amplifier. Secure with wire ties Fig 14
- 19. Connect the USB cable to the amplifier and secure to the metal tab with supplied wire tie. Fig 15

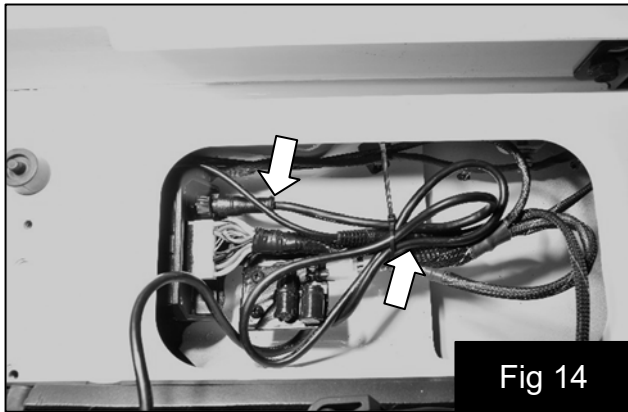

Fig 14

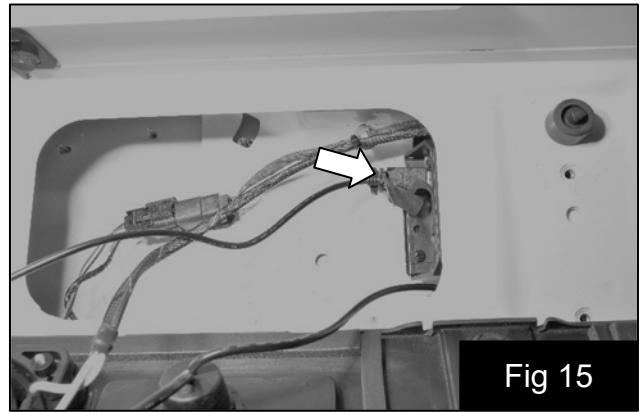

Fig 15

- 20. Secure extra controller cable with wire ties.

Note: Trim wire tie ends. Make certain there are no loose ends of wire ties or wires that can contact the plastic housing or the tailgate in order to prevent buzzes or rattles from vibration.

- 21. Reconnect the negative battery cable.
- 22. Install speaker baffle over the step hinges and loosely install the six supplied Torx-head bolts. The speaker baffle must be rotated into position starting with the top edge. It may be helpful to have assistance in pressing the top edges of the baffle toward the tailgate in order to get the small retention brackets under the sheet metal. Once all Torx-head bolts are installed, tighten while pushing up on the speaker baffle. Fig. 16

Note: Scan the QR code for video of baffle installation.



Fig 16

six

- 23. Test function of speaker system. Refer to Bluetooth Controller Manual.

Note: Inner and outer tailgates must be in the fully down position for the speaker system to operate.

24. Close the step over the speaker baffle and check clearance from step to baffle. If additional clearance is needed open inner tailgate and loosen the two hinge bolts on each side. Slide step away from baffle and retighten hinge bolts. Recheck clearance and make sure step still closes easily. Fig 17
25. Refer to Bluetooth Controller Manual for operation instructions.

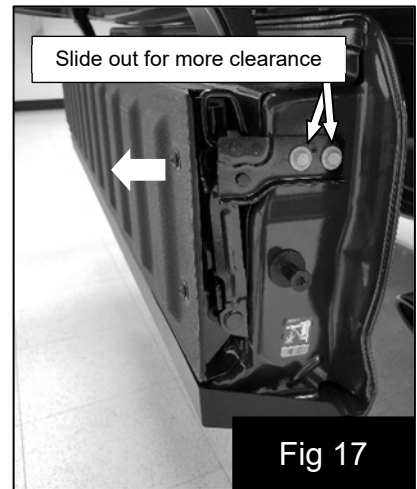

Troubleshooting the Kicker Tailgate System

Tailgate Speaker System will not power on.	Check fuse at trailer connector T-Harness
	Make sure inner and outer tailgates are in the fully down position.
	Check vehicle battery voltage.
	Check trailer accessory fuse in fuse box.
	Check harness connection at amplifier.
	Check Bluetooth controller connection at amplifier.
	Check four-pin connector at black module attached to amplifier bracket.
Tailgate Speaker System powers on, but no sound.	Check that proper mode is selected, e.g. Bluetooth, Aux, USB. Refer to Bluetooth Controller User Manual.
Tailgate Speaker System has rattle or buzz.	Make sure foam tape is applied to rear of speaker baffle.
	Make sure all wires are wire-tied securely and not touching the speaker baffle or tailgate.
Tailgate Speaker System shuts off when tailgate is raised.	There is no issue. Tailgate Speaker System is designed to only operate when both inner and outer tailgates are folded fully down.
Poor Bluetooth Range or trouble connecting.	In certain areas the system may be affected by interference from other RF devices. This problem should correct itself once out of range of interference.

If you continue to experience problems after troubleshooting, please contact KICKER Technical Support at 405-533-7499 oesupport@kicker.com



P.O. Box 459 • Stillwater, Oklahoma 74076 • USA • (405) 624-8510

1. Ouvrez le hayon et la marche. Retirez les 12 vis fixant la protection du hayon et retirez-la. Retirez les six boulons (qui ne seront pas réutilisés) fixant la marche et faites tourner celle-ci vers l'avant pour qu'elle repose sur le hayon. Retirez le couvercle en caoutchouc au centre du hayon indiqué par la flèche et retirez l'écrou de 8 mm.

Fig. 1

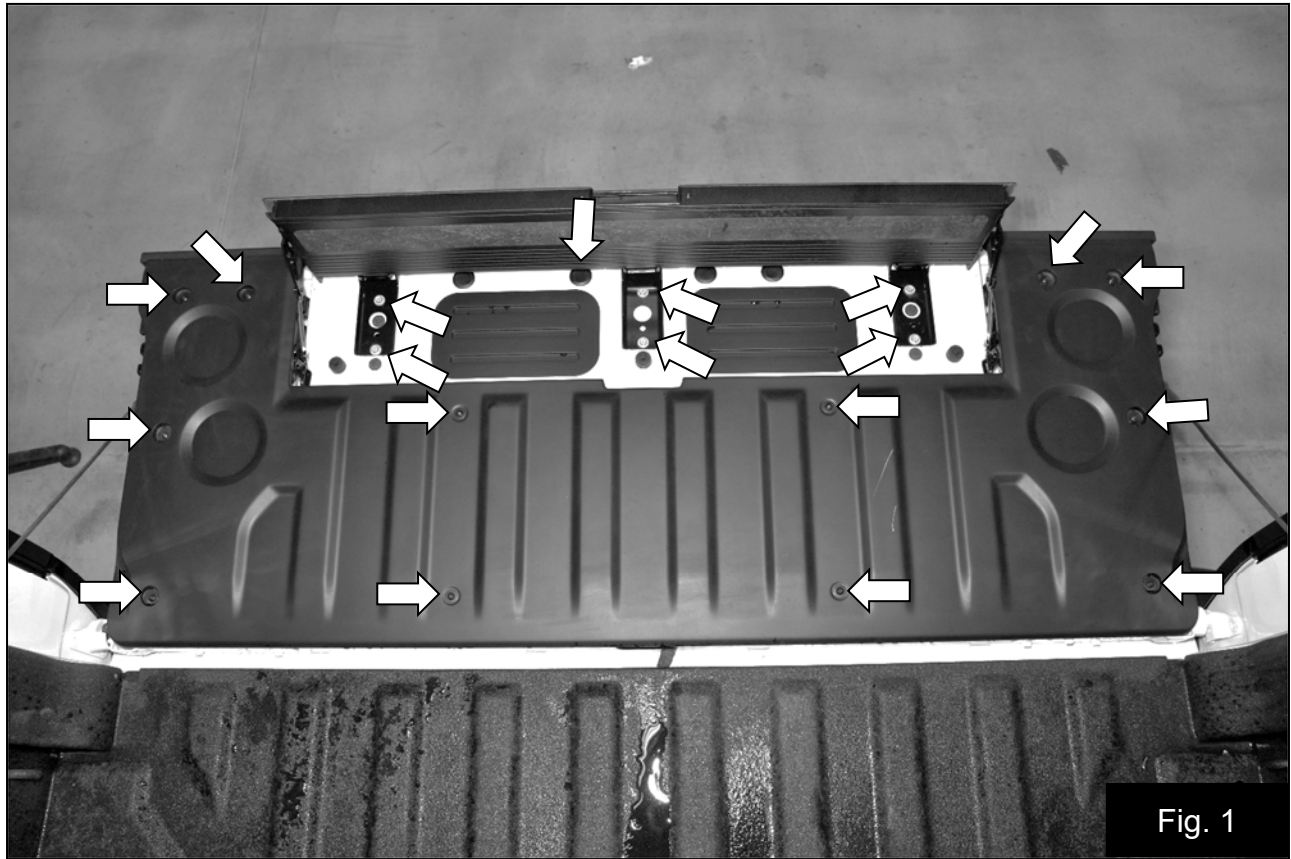

2. Retirez les deux panneaux protecteurs en plastique. Certains véhicules peuvent être équipés d'un kit d'éclairage situé dans chacun des panneaux. S'ils sont équipés d'éclairages, ceux-ci seront réinstallés dans la baffle de haut-parleur Kicker ultérieurement. Fig. 2

Remarque : les kits d'éclairage (numéro de pièce GM : 84347814) peuvent être achetés séparément auprès de n'importe quelle concession GM.

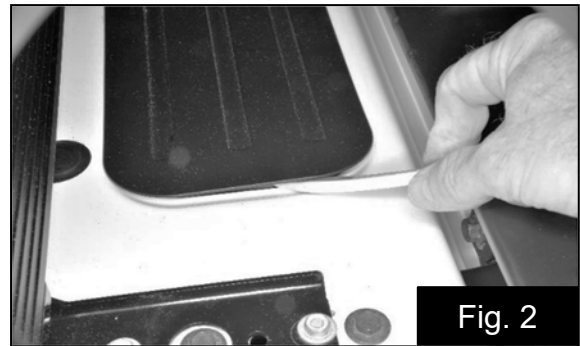

3. Retirez les retenues de câble indiquées. Fig. 3



4. Installez les clips filetés fournis. Fig. 4
5. Installez le support de montage de l'amplificateur via le trou du côté droit du hayon. Tout en tenant le support de manière légèrement inclinée, comme indiqué en Fig. 5, faites passer les deux pattes de montage de droite et l'interrupteur d'inclinaison via l'ouverture du hayon. Une fois que les deux premières pattes de montage et l'interrupteur d'inclinaison sont à l'intérieur du hayon, faites tourner le support dans le sens horaire et abaissez le côté gauche de celui-ci dans le hayon. Placez le support de montage de l'amplificateur sous le harnais de câblage d'usine et faites-le glisser vers la gauche jusqu'à ce que les trous de montage s'alignent avec les clips filetés précédemment installés. Réinstallez l'écrou de 8 mm et le bouchon en caoutchouc retirés plus tôt.

Remarque : scannez le QR code pour une vidéo de l'installation du support de l'amplificateur.

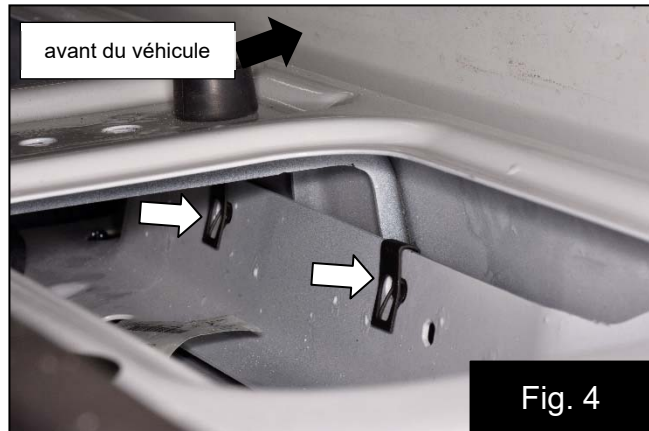

6. Installez les boulons M6 fournis pour fixer les pattes avant du support de montage aux clips filetés. Ré-installez les retenues du harnais de câblage retirées plus tôt. Fig. 6
7. Installez l'amplificateur sur le support à son intention avec les vis fournies (vis courtes x 4). Fig. 7
8. Connectez le harnais de l'amplificateur à ce dernier et le connecteur à quatre broches à l'interrupteur d'inclinaison fixé au support de l'amplificateur. Insérez la retenue de câble en plastique dans les trous présents dans le support d'amplificateur. Fig. 7 Acheminez le harnais le long du harnais d'usine vers le côté passager du hayon.

Remarque : l'interrupteur d'inclinaison est conçu pour éteindre le système de haut-parleur lorsque le hayon intérieur n'est pas en position totalement abaissée. Si vous ne réalisez pas ce raccordement, ou si vous tentez de contourner cet interrupteur, le résultat sera un drain constant de la batterie du véhicule. De même, toute coupure, épissure ou autre modification apportée au harnais de l'amplificateur annulera immédiatement la garantie.



9. Repliez la section intérieure du hayon et délogez le couvercle de la charnière en plastique côté passager pour aider à l'acheminement du harnais. Fig 8
10. Déconnectez le câble négatif de la batterie.
11. Retirez le couvercle du sous-châssis en plastique arrière en commençant par enlever les 21 fixations indiquées par les flèches. Retirez ensuite les 6 fixations cachées indiquées par les cercles. On accède à celles-ci via des trous dans le panneau d'encadrement. Retirez enfin les trois retenues en plastique puis le couvercle du sous-châssis. Fig. 9

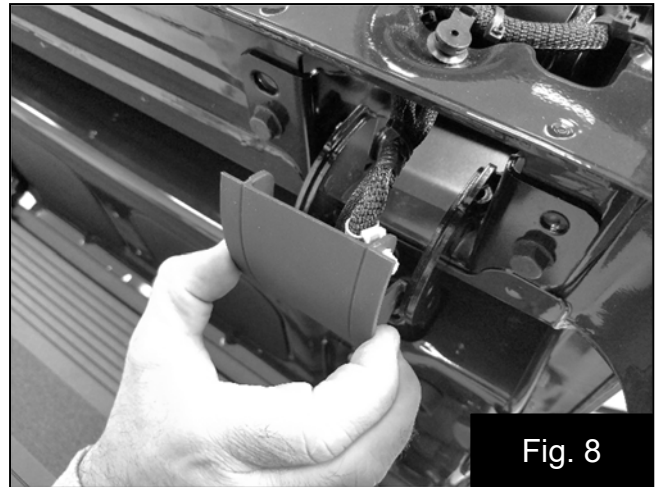

Fig. 8

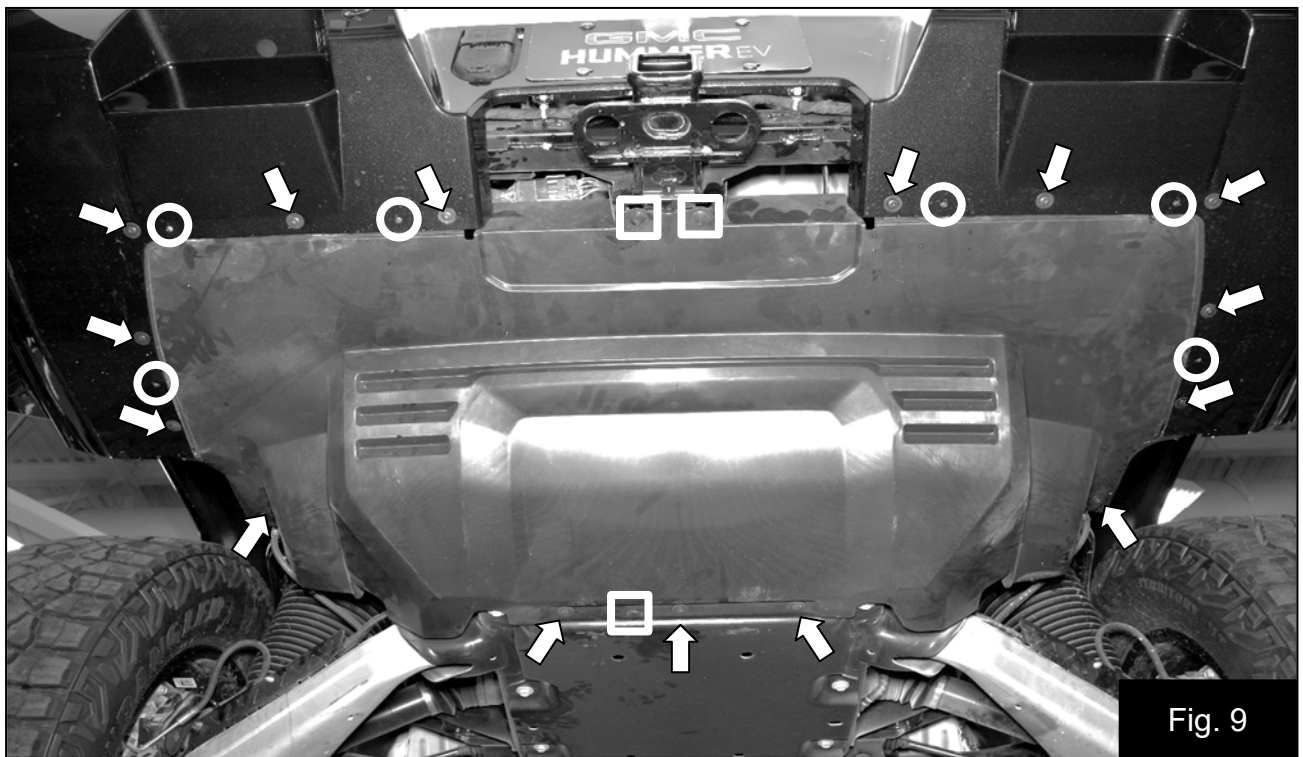

Fig. 9

12. Continuez d'acheminer le harnais de l'amplificateur long du harnais d'usine vers le dessous du châssis près de l'arrière du connecteur de remorque. Fixez harnais d'amplificateur au harnais d'usine avec les serre-câbles fournis. Fig. 10

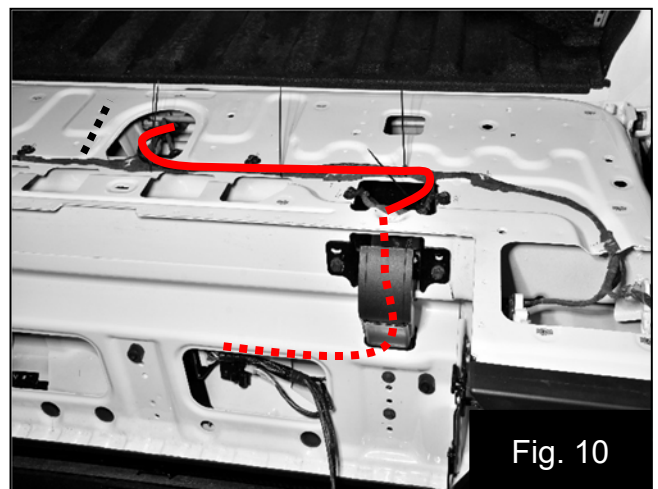

Fig. 10

le
le

13. Déconnectez le connecteur de remorque et installez le harnais en T entre le connecteur de remorque et le harnais d'usine. Connectez le connecteur à deux broches du harnais en T au harnais de l'amplificateur. Fig. 11 & 12

Remarque : Appliquez de la graisse diélectrique sur les trois connecteurs du faisceau en T avant l'installation.

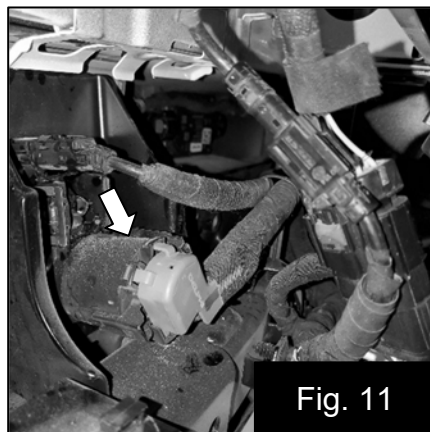

Fig. 11

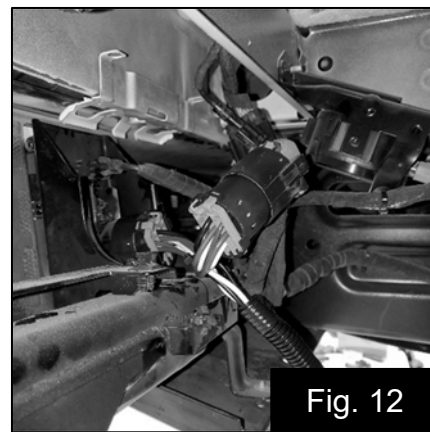

Fig. 12

14. Connectez le connecteur du harnais de l'amplificateur à deux broches au connecteur du harnais en T à deux broches.
15. Retirez les éclairages (le cas échéant) des panneaux protecteurs d'usine et installez-les dans la baffle du haut-parleur.

Remarque : les éclairages sont verrouillables et peuvent uniquement être installés dans un sens. Ne forcez pour installer l'éclairage dans la baffle du haut-parleur de manière incorrecte.

16. Posez une serviette sur la marche du hayon pour éviter de rayer la face de la baffle du haut-parleur et connectez les câbles du haut-parleur à ce dernier. Installez ensuite les bandes de mousse comme illustré en Fig. 13. Utilisez les mesures indiquées pour placer les sections plus courtes, puis placez les sections plus longues entre les sections courtes et contre le bord de la baffle du haut-parleur.

Remarque : il y a deux tailles différentes de connecteurs. Assurez-vous que le grand connecteur est connecté à la grande borne du haut-parleur et que le petit connecteur est connecté à la petite borne du haut-parleur.

Remarque : assurez-vous que les bornes du haut-parleur sont bien insérées dans les connecteurs. Il est possible que la borne du haut-parleur soit insérée par inadvertance entre le connecteur en métal et l'isolant en plastique.

Remarque : les bandes de mousse fournies sont plus longues que nécessaire et doivent être coupées pour s'adapter.

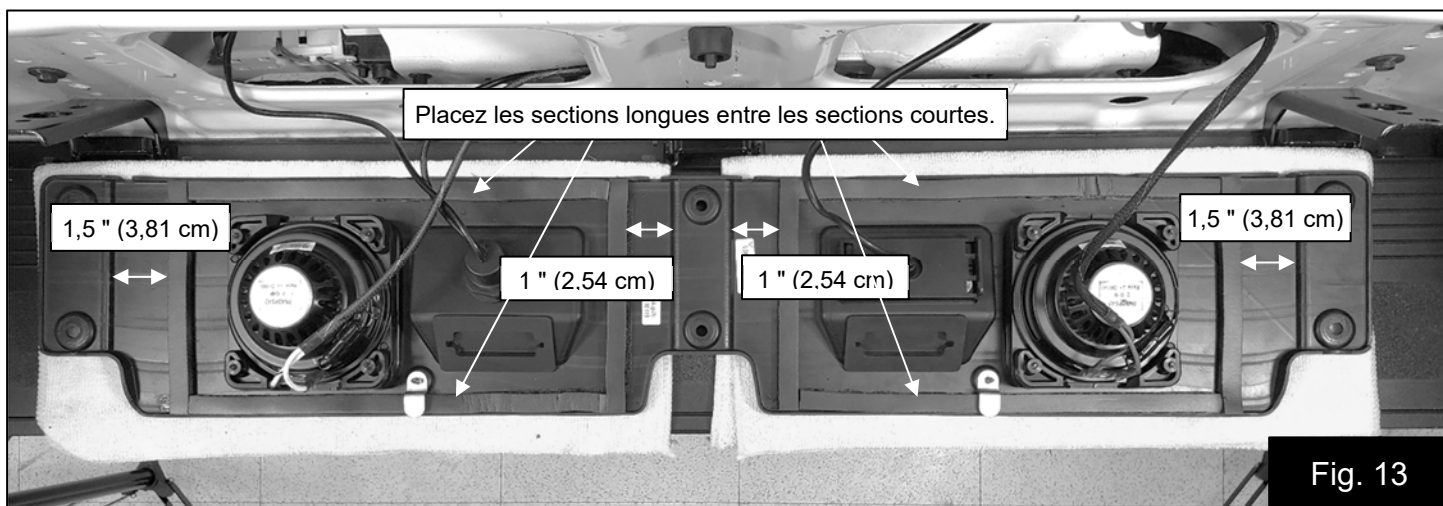

Fig. 13

17. Connectez le contrôleur à l'amplificateur et fixez en tournant l'anneau de verrouillage dans le sens horaire au doigt. Fixez avec des serre-câbles Fig. 14
18. Connectez la prise de 1/8 pouce à l'amplificateur. Fixez avec des serre-câbles Fig. 14
19. Connectez le câble USB à l'amplificateur et fixez-le à la patte métallique avec le serre-câble fourni. Fig. 15

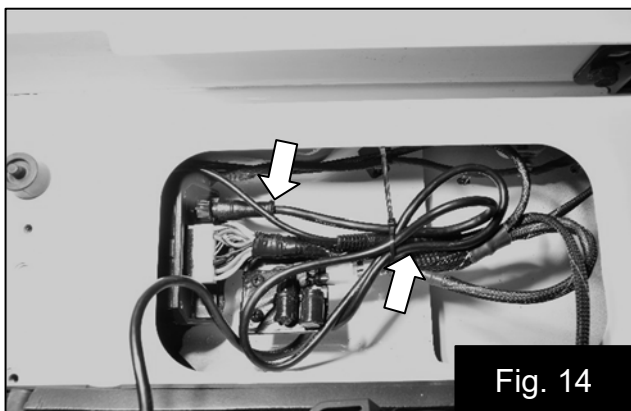

Fig. 14

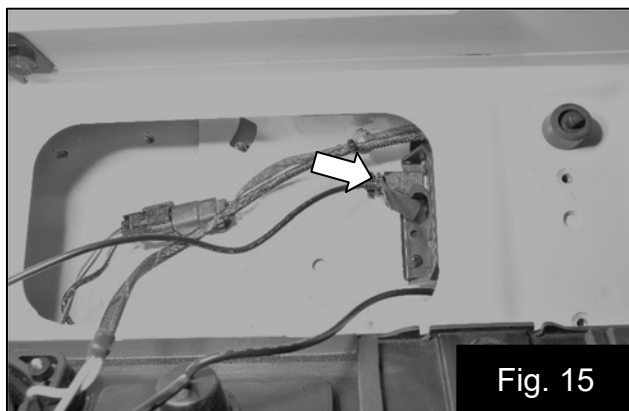

Fig. 15

20. Fixez le câble de contrôleur supplémentaire avec des serre-câbles.

Remarque : taillez les extrémités des serre-câbles. Assurez-vous qu'il n'y a pas d'extrémités lâches de câbles ou de serre-câbles pouvant entrer en contact avec le boîtier en plastique ou le hayon afin d'éviter les bourdonnements ou cliquetis dus aux vibrations.

21. Reconnectez le câble négatif de la batterie.
22. Installez la baffle du haut-parleur sur les charnières de la marche et installez les six boulons à tête Torx fournis sans serrer. La baffle du haut-parleur doit être tournée pour être mise en place, en commençant par le bord supérieur. Il peut être utile de se faire aider pour appuyer les bords supérieurs de la baffle vers le hayon afin que les petits supports de rétention se retrouvent sous la tôle. Une fois les six boulons à tête Torx installés, serrez tout en poussant la baffle du haut-parleur vers le haut. Fig. 16

Remarque : scannez le QR code pour une vidéo de l'installation de la baffle.



Fig. 16

23. Fonction de test du système de haut-parleur. Reportez-vous au manuel du contrôleur Bluetooth.

Remarque : les hayons intérieur et extérieur doivent être dans la position complètement abaissée pour que le système de haut-parleur fonctionne.

24. Fermez la marche sur la baffle du haut-parleur et vérifiez qu'il y a suffisamment de place entre la marche et la baffle. Si davantage d'espace est nécessaire, ouvrez le hayon intérieur et desserrez les deux boulons de charnière de chaque côté. Faites glisser la marche à distance de la baffle et resserrez les boulons de charnière. Revérifiez qu'il y a de la place et assurez-vous que la marche se ferme toujours facilement. Fig. 17
25. Reportez-vous au manuel du contrôleur Bluetooth pour les instructions d'utilisation.



Fig. 17

Dépannage du système pour hayon Kicker

Le système de haut-parleur pour hayon ne s'allume pas.	Vérifiez le fusible du harnais en T du connecteur de remorque.
	Assurez-vous que les hayons intérieur et extérieur sont dans la position complètement abaissée.
	Vérifiez la tension de la batterie du véhicule.
	Vérifiez le fusible de l'accessoire de la remorque dans la boîte à fusibles.
	Vérifiez la connexion du harnais à l'amplificateur.
	Vérifiez la connexion du contrôleur Bluetooth à l'amplificateur.
Le système de haut-parleur sur hayon s'allume, mais il n'y a pas de son.	Vérifiez le connecteur à quatre broches au niveau du module noir fixé au support de l'amplificateur.
	Vérifiez que le bon mode est sélectionné, par exemple Bluetooth, Aux, USB. Reportez-vous au manuel d'utilisation du contrôleur Bluetooth.
Le système de haut-parleur sur hayon émet un bourdonnement ou un cliquetis.	Vérifiez que le bon mode est sélectionné, par exemple Bluetooth, Aux, USB. Reportez-vous au manuel d'utilisation du contrôleur Bluetooth.
	Assurez-vous qu'une bande de mousse est appliquée à l'arrière de la baffle du haut-parleur.
Le système de haut-parleur sur hayon émet un bourdonnement ou un cliquetis.	Assurez-vous que tous les câbles sont fixés avec des serre-câbles de manière sécurisée et qu'ils ne touchent pas la baffle du haut-parleur ou le hayon.
	Assurez-vous qu'une bande de mousse est appliquée à l'arrière de la baffle du haut-parleur.
Le système de haut-parleur sur hayon s'éteint quand le hayon se lève.	Il n'y a pas de problème. Le système de haut-parleur sur hayon est conçu pour fonctionner uniquement lorsque les hayons intérieur et extérieur sont complètement repliés.
Mauvaise portée Bluetooth ou difficultés de connexion.	Dans certaines zones, le système peut être affecté par les interférences d'autres appareils à RF. Ce problème devrait se corriger tout seul une fois hors de portée des interférences.

Si vous continuez de rencontrer des problèmes après dépannage, veuillez contacter l'assistance technique de KICKER par les moyens suivants : 405-533-7499 oesupport@kicker.com



P.O. Box 459 • Stillwater, Oklahoma 74076 • États-Unis • (405) 624-8510

KICKER®

19421331

Diseñado para GMC Hummer EV 2022 y posteriores



Herramientas necesarias:

- *Destornillador Torx T15
- *Destornillador Torx T30
- *Conector de 10 mm
- *Trinquete
- *Destornillador Phillips
- *Herramienta de palanca

©2026 Stillwater Designs
19421331-20260528
Pat. No. US 11,242,097 B1

1. Abra la compuerta posterior y el peldaño. Retire los 12 tornillos que fijan el protector de la compuerta trasera y retírelo. Retire los seis tornillos (no los reutilice) que fijan el peldaño y gire este hacia adelante para apoyarlo sobre la compuerta posterior. Retire el tapón de goma en el centro de la compuerta posterior indicado por la flecha así como la tuerca de 8 mm.

Fig. 1



2. Retire los dos paneles de plástico de la cubierta. Algunos vehículos pueden incluir un juego de luces en cada uno de los paneles. Si se incluyen las luces, estas deberán instalarse nuevamente en el baffle del altavoz Kicker posteriormente. Fig. 2

Nota: los kits de luces (número de pieza GM: 84347814) pueden adquirirse por separado en cualquier concesionario GM.



3. Retire los retenedores de cable indicados. Fig. 3



4. Instale los clip roscados suministrados. Fig. 4
5. Instale el soporte de montaje del amplificador a través del orificio en el extremo derecho de la compuerta posterior. Mientras sostiene el soporte en un ligero ángulo como se indica en la figura 5, presione las dos pestañas derechas de montaje y el interruptor basculante contra la abertura de la compuerta posterior. Una vez que las primeras dos pestañas de montaje y el interruptor basculante estén dentro de la compuerta posterior, gire el soporte hacia la derecha e introduzca el extremo izquierdo del soporte en la compuerta posterior. Coloque el soporte de montaje del amplificador bajo el arnés del cableado de fábrica y deslice el soporte hacia la izquierda hasta que los orificios de montaje se alineen con los clips roscados instalados previamente. Instale nuevamente la tuerca de 8 mm y el tapón de goma que se retiraron en los pasos anteriores.

Nota: *escanee el código QR para ver el video de instalación del soporte del amplificador.*

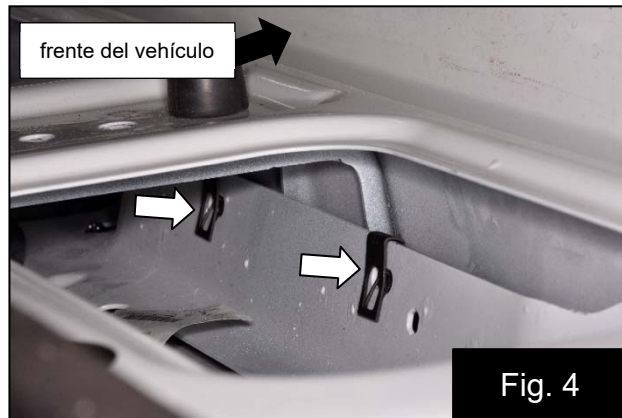

6. Instale los pernos M6 suministrados para fijar las pestañas frontales del soporte de montaje a los clips roscados. Instale nuevamente los retenedores del arnés del cableado que se retiraron en pasos anteriores. Fig. 6
7. Instale el amplificador en el soporte con los tornillos suministrados (tornillos cortos x 4) Fig. 7
8. Conecte el arnés al amplificador y el conector de cuatro pines al interruptor basculante adherido al soporte del amplificador. Inserte el retenedor de cable de plástico en los orificios suministrados en el soporte del amplificador. Fig. 7 Enrute el arnés a lo largo del arnés de fábrica orientado hacia el extremo del pasajero de la compuerta posterior.

Nota: *el interruptor basculante está diseñado para apagar el sistema del altavoz cuando la compuerta posterior interna no está completamente en posición horizontal. Si no realiza esta conexión o intenta desviar este conector, la batería del vehículo tendrá un drenaje constante. Asimismo, cualquier corte, empalme o alguna otra modificación realizada al arnés del amplificador anulará de inmediato la garantía.*



9. Pliegue la sección interna de la compuerta posterior hacia abajo y retire la bisagra de plástico de la cubierta en el extremo del pasajero para ayudar a enrutar el arnés. Fig. 8

10. Desconecte el cable negativo de la batería.

11. Retire la cubierta trasera de plástico debajo de la carcasa; quite primero los 21 sujetadores indicados por las flechas. A continuación, retire los 6 sujetadores ocultos indicados en los círculos. Puede acceder a estos sujetadores a través de los orificios en el panel que los rodea. Finalmente, retire los tres retenedores de plásticos y retire la cubierta debajo de la carcasa. Fig. 9

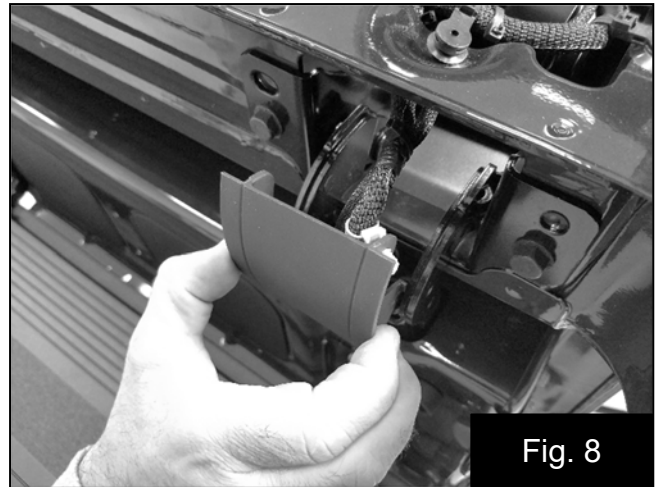

Fig. 8

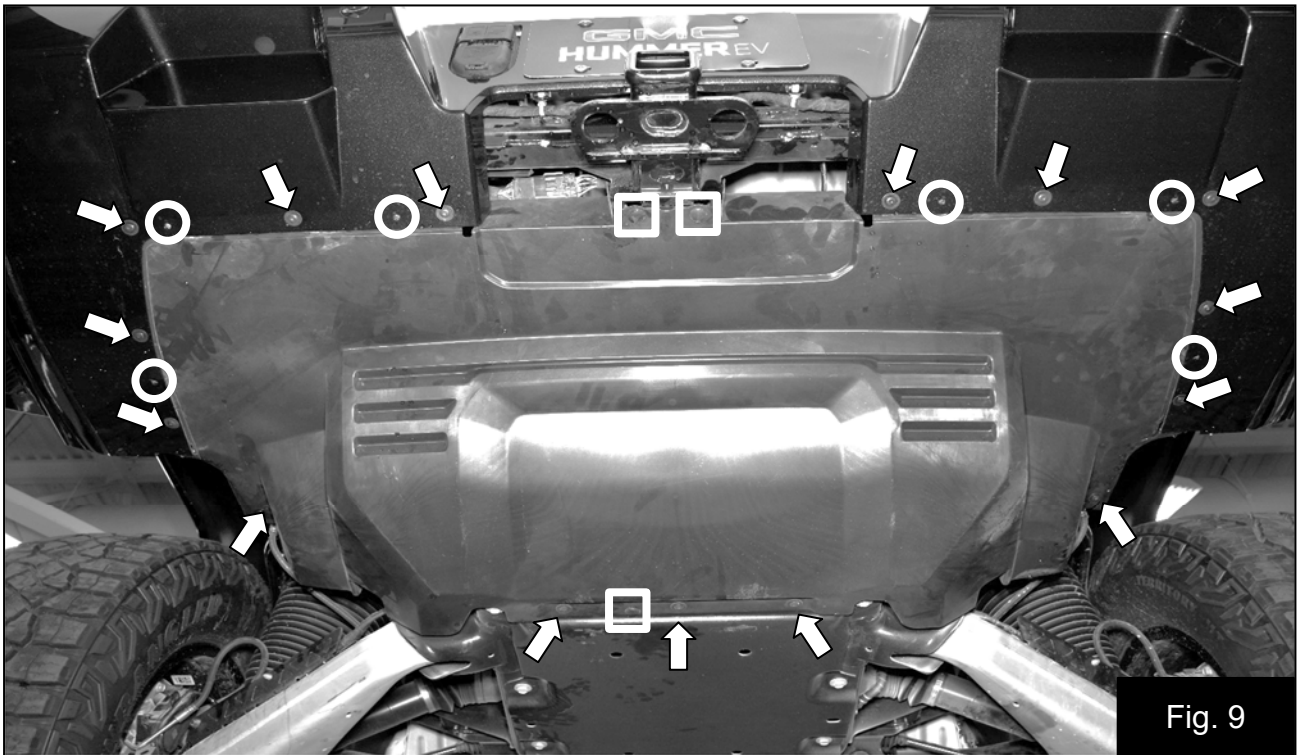

Fig. 9

12. Siga enrutando el arnés del amplificador a lo largo del arnés de fábrica hacia el lado inferior de la carcasa cerca del extremo posterior del conector del remolque. Fije el arnés del amplificador al arnés de la carcasa con las amarras suministradas. Fig. 10

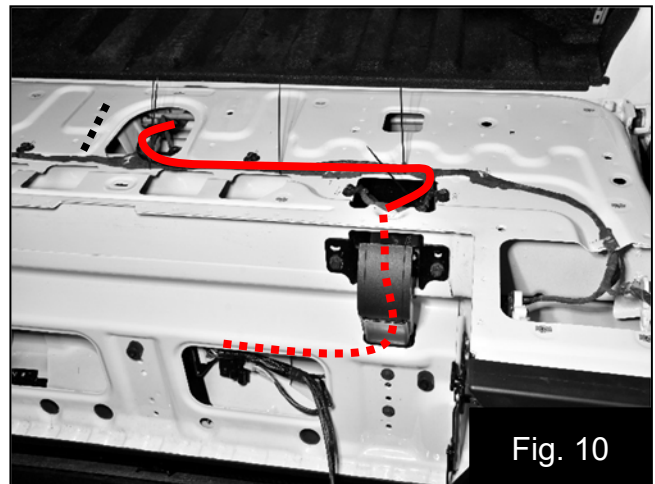

Fig. 10

13. Desconecte el conector del remolque e instale el arnés tipo T entre el conector del remolque y el arnés de fábrica. Enchufe el conector de dos pines del arnés en T al arnés del amplificador. Fig. 11 y 12

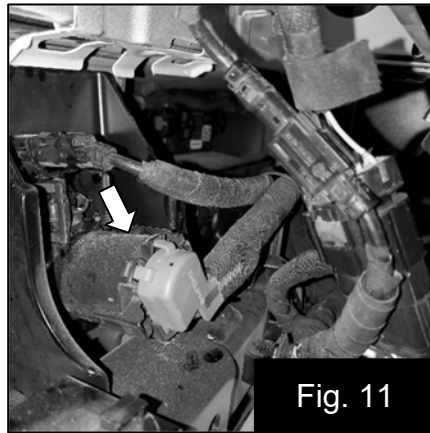

Fig. 11

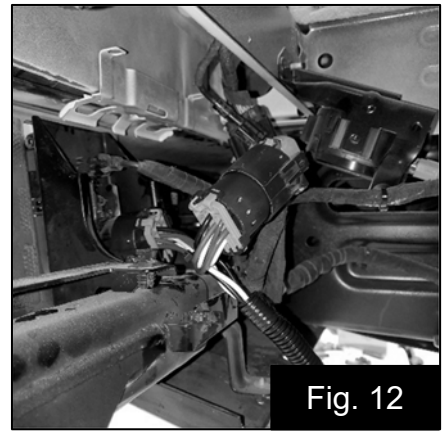

Fig. 12

Nota: *Aplique grasa dieléctrica en los tres conectores del arnés en T antes de la instalación.*

14. Enchufe el conector de dos pines del arnés en T al arnés del amplificador.
15. Retire las luces (si están incluidas) de los paneles de la cubierta de fábrica e instale dentro del bafle del altavoz.

Nota: *las luces están codificadas y solo pueden instalarse de una forma. No fuerce las luces dentro del bafle del altavoz para instalarlas de forma incorrecta.*

16. Coloque una toalla en el escalón para evitar dañar la parte frontal del bafle del altavoz y conectar los cables del altavoz a los parlantes. Después, instale las tiras de espuma como se muestra en la Fig. 13. Utilice las medidas mostradas para colocar las secciones más cortas, y después coloque las secciones más largas entre las secciones cortas y contra el borde del bafle del altavoz.

Nota: *existen dos tipos diferentes de tamaños de conectores. Asegúrese de que el conector grande esté conectado a la terminal grande del altavoz y el conector pequeño a la terminal pequeña del altavoz.*

Nota: *asegúrese que las terminales del altavoz estén insertadas de forma correcta en los conectores. Es posible que la terminal del altavoz sea insertada accidentalmente entre el conector metálico y el aislante de plástico.*

Nota: *las tiras de espuma suministradas son más largas de lo necesario y deben cortarse para encajar.*

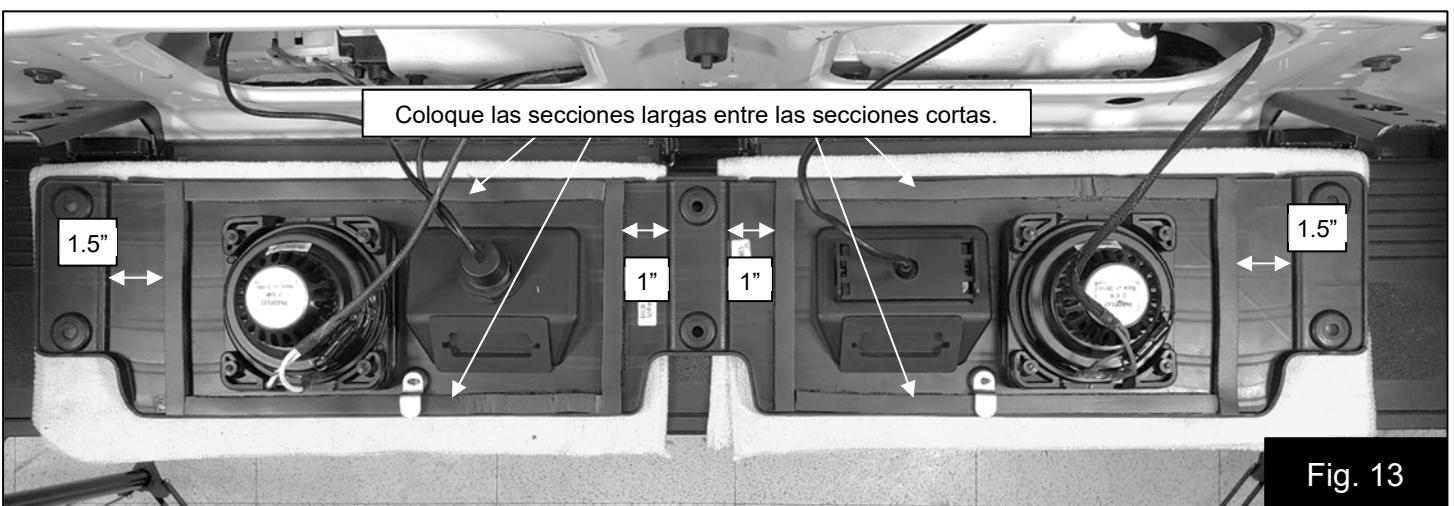

Fig. 13

17. Conecte el controlador al amplificador y fije girando el anillo de bloqueo a la derecha hasta que quede apretado. Asegure con amarras Fig. 14
18. Enchufe el conector de 1/8 de pulgada al amplificador. Asegure con amarras Fig. 14
19. Conecte el cable USB al amplificador y fije a la pestaña metálica con la amarra suministrada. Fig. 15

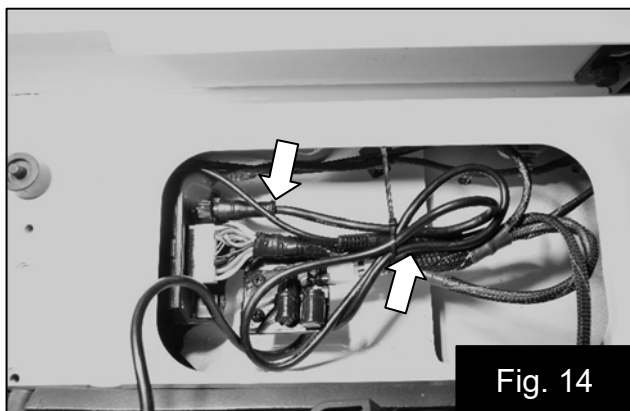

Fig. 14

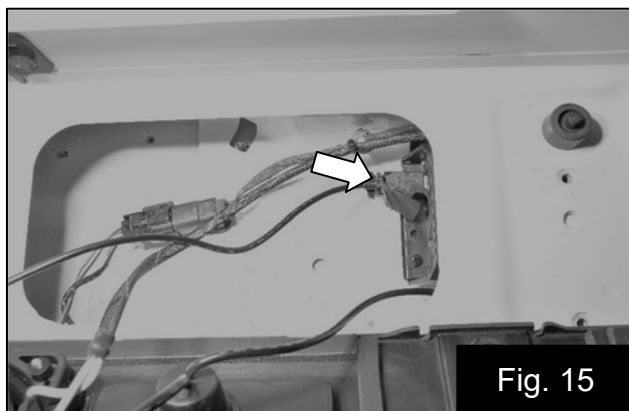

Fig. 15

20. Fije el cable extra del controlador con amarras.

Nota: *recorte los extremos de las amarras. Asegúrese de que no haya extremos sueltos de las amarras o cables que puedan estar en contacto con la carcasa de plástico o la compuerta trasera para evitar zumbidos o cascabeleos por la vibración.*

21. Conecte nuevamente el cable negativo de la batería.
22. Instale el baffle del altavoz sobre las bisagras del peldaño e instale de forma suelta los seis tornillos de cabeza Torx suministrados. El baffle del altavoz debe girarse a su posición a partir del borde superior. Podría ser necesario contar con apoyo para presionar los bordes superiores del baffle contra la compuerta posterior, para lograr que las abrazaderas pequeñas queden debajo de la placa metálica. Una vez que se instalen todos los tornillos de cabeza Torx, ajuste mientras presiona hacia arriba el baffle del altavoz.

Fig. 16



Fig. 16

Nota: *Escanee el código QR para ver un video de la instalación del baffle.*



23. Realice una prueba del funcionamiento del sistema del altavoz. Consulte el manual del controlador de Bluetooth

Nota: las puertas traseras interior y exterior deben estar completamente en posición horizontal para que funcione el sistema del altavoz.

24. Cierre el peldaño sobre el bafle del altavoz y revise el libre espacio entre el peldaño y el bafle. Si es necesario tener espacio libre adicional abra la compuerta posterior interna y afloje los dos pernos de la bisagra en cada extremo. Deslice el peldaño alejándolo del bafle y ajuste nuevamente los pernos de la bisagra. Revise nuevamente el espacio libre y asegúrese de que el peldaño cierre fácilmente. Fig. 17
25. Para revisar las instrucciones de operación, consulte el manual del controlador de Bluetooth.

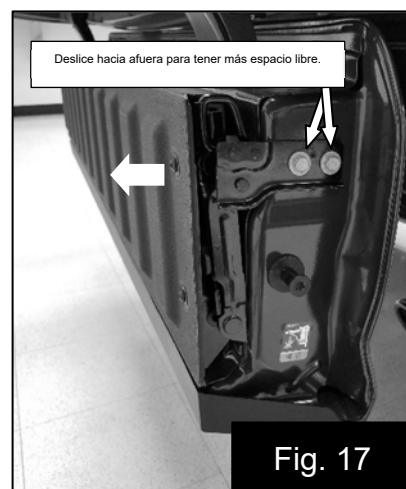

Resolución de problemas para el Sistema de altavoz para compuerta trasera de Kicker

El Sistema de altavoz para compuerta trasera no enciende.	Revise el fusible en el arnés tipo T del conector del remolque.
	Asegúrese de que las puertas posteriores interna y externa estén en completamente en posición horizontal.
	Revise el voltaje de la batería del vehículo.
	Revise el fusible accesorio del remolque en la caja de los fusibles.
	Revise la conexión del arnés en el amplificador.
	Revise la conexión del controlador de Bluetooth en el amplificador.
El Sistema de altavoz para compuerta trasera se enciende pero no se escucha ningún sonido.	Revise el conector de cuatro pines en el módulo negro sujeto al soporte del amplificador.
	Revise que esté seleccionado el modo correcto p. ej. Bluetooth, Aux, USB. Consulte el manual del usuario del controlador de Bluetooth
El Sistema de altavoz para compuerta trasera presenta cascabeleo o zumbido.	Revise que esté seleccionado el modo correcto p. ej. Bluetooth, Aux, USB. Consulte el manual del usuario del controlador de Bluetooth
	Compruebe que la cinta de espuma esté aplicada a la parte posterior del bafle del altavoz.
El Sistema de altavoz para compuerta trasera se apaga cuando se levanta la compuerta trasera.	Asegúrese que todos los cables estén sujetos de forma firme y que no toquen el bafle del altavoz o la puerta posterior.
	No hay ningún problema. El Sistema de altavoz para compuerta trasera está diseñado para funcionar cuando tanto la compuerta trasera exterior e interior están completamente hacia abajo.
Rango de Bluetooth deficiente o problemas con la conexión.	En ciertas áreas el sistema podría verse afectado por interferencia de otros dispositivos RF. Este problema debería corregirse solo una vez que esté fuera del rango de interferencia.

Si continúa experimentando problemas después de la resolución de problemas, comuníquese con soporte técnico de KICKER al 405-533-7499 oesupport@kicker.com



P.O. Box 459 • Stillwater, Oklahoma 74076 • EE.UU. • (405) 624-8510